

### Prior to Installation

- Inspect the sink prior to installation to make sure it has not been cracked or chipped during shipping
- Observe all plumbing and building codes according to your state requirements.
- Make sure the installation site is clean and free of dust and debris.

### Tools you may need



### Installation Steps

#### 1. Mark faucet & drain hole location

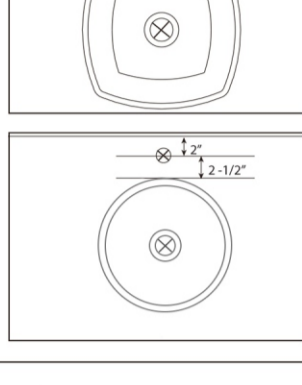

Place sink in desired location on counter-top and mark drain hole and faucet hole centerline with a pencil

**NOTE:**  
Make sure clearance is suitable for backsplash, faucet, and sink plumbing  
Please allow a minimum of 4.5" from wall to edge of sink for faucet placement clearance

#### 2. Drill counter-top

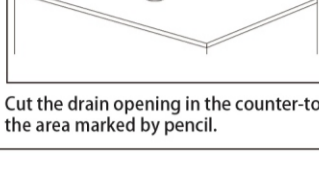

Cut the drain opening in the counter-top by hole saw on the area marked by pencil.

#### 3. Install the drain

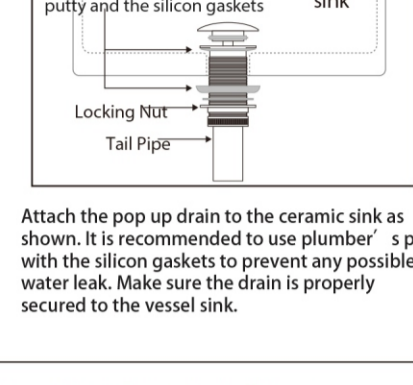

Attach the pop up drain to the ceramic sink as shown. It is recommended to use plumber's putty with the silicon gaskets to prevent any possible water leak. Make sure the drain is properly secured to the vessel sink.

#### 4. Install the sink

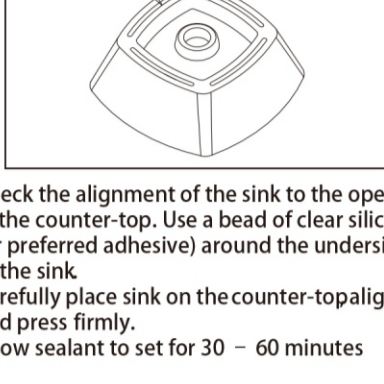

Check the alignment of the sink to the opening in the counter-top. Use a bead of clear silicone (or preferred adhesive) around the underside of the sink. Carefully place sink on the counter-top align, and press firmly. Allow sealant to set for 30 - 60 minutes

#### 5. Install plumbing fixtures

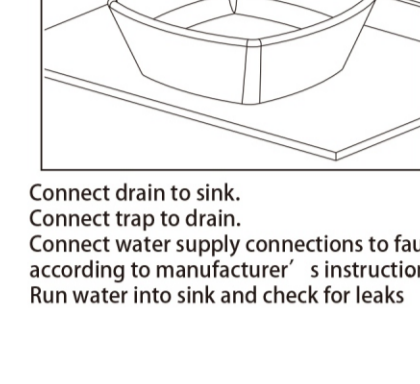

Connect drain to sink.  
Connect trap to drain.  
Connect water supply connections to faucet according to manufacturer's instructions  
Run water into sink and check for leaks

#### Vessel Sink / Drain Installation (non-overflow)

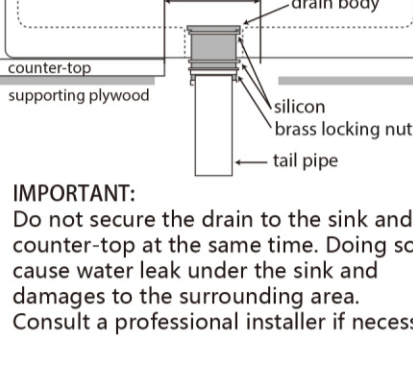

**IMPORTANT:**  
Do not secure the drain to the sink and counter-top at the same time. Doing so will cause water leak under the sink and damages to the surrounding area.  
Consult a professional installer if necessary.

**WARNING :**  
This product is fragile and can break, chip, or cause injury if handled recklessly. Please consult with a professional when installing

### DE

### KERAMIKGEFÄß SPÜLE UND ABLAUF EINBAUANLEITUNG

#### Vor der Installation

- Überprüfen Sie die Spüle vor der Installation, um sicherzustellen, dass sie während des Transports nicht gerissen oder abgebrochen wurde.
- Beachten Sie alle Sanitär- und Bauvorschriften gemäß Ihren staatlichen Anforderungen.
- Stellen Sie sicher, dass der Aufstellort sauber und frei von Staub und Schmutz ist.

#### Werkzeuge, die Sie benötigen



### Installation

#### 1. Markieren Sie die Position von Wasserhahn und Ablaufloch.

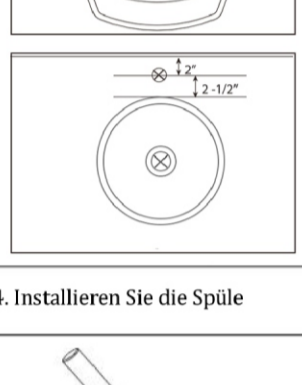

Stellen Sie die Spüle an der gewünschten Stelle auf die Arbeitsplatte und markieren Sie das Ablaufloch und die Mittellinie des Wasserhahnlochs mit einem Bleistift. Stellen Sie sicher, dass der Abstand für die Installation von Klosett-, Wasserhahn- und Spülbeckenleitungen geeignet ist.  
Bitte lassen Sie mindestens 4,5" von der Wand bis zum Rand der Spüle für die Platzierung der Armatur zu.

#### 2. Bohrer-Arbeitsplatte

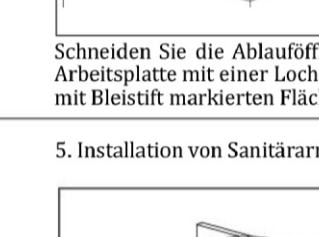

Schneiden Sie die Ablauföffnung in der Arbeitsplatte mit einer Lochsäge auf der mit Bleistift markierten Fläche ab.

#### 3. Installieren Sie den Abfluss

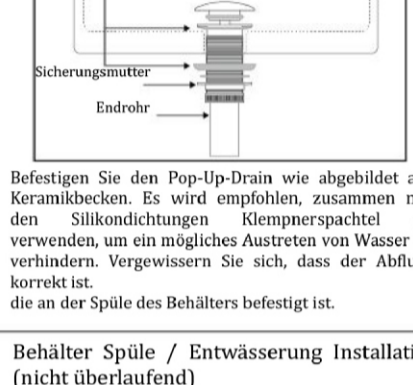

Befestigen Sie den Pop-Up-Drain wie abgebildet am Keramikbecken. Es wird empfohlen, zusammen mit den Silikonabdichtungen Klemmspachtel zu verwenden, um ein mögliches Austreten von Wasser zu verhindern. Vergewissern Sie sich, dass der Abfluss korrekt ist. Die an der Spüle des Behälters befestigt ist.

#### 4. Installieren Sie die Spüle

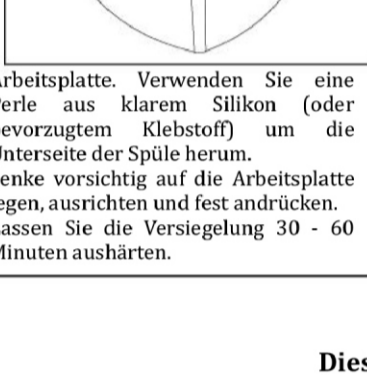

Arbeitsplatte. Verwenden Sie eine Perle aus klarem Silikon (oder bevorzugtem Klebstoff) um die Unterseite der Spüle herum. Senke vorsichtig auf die Arbeitsplatte legen, ausrichten und fest andrücken. Lassen Sie die Versiegelung 30 - 60 Minuten aushärten.

#### 5. Installation von Sanitärarmaturen

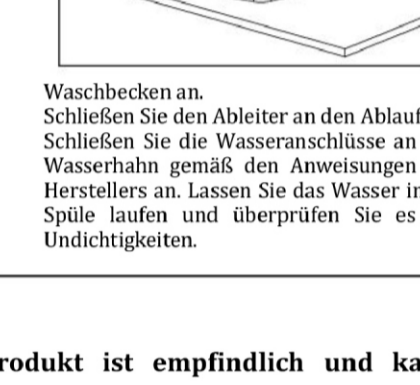

Waschbecken an. Schließen Sie den Abfließen an den Ablauf an. Schließen Sie die Wasseranschlüsse an den Wasserhahn gemäß den Anweisungen des Herstellers an. Lassen Sie das Wasser in die Spüle laufen und überprüfen Sie es auf Undichtigkeiten.

#### Behälter Spüle / Entwässerung Installation (nicht überlaufend)

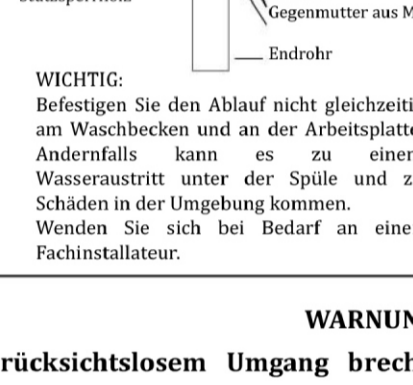

**WICHTIG:**  
Befestigen Sie den Abfluss nicht gleichzeitig am Waschbecken und an der Arbeitsplatte. Andernfalls kann es zu einem Wasserausstritt unter der Spüle und zu Schäden in der Umgebung kommen. Wenden Sie sich bei Bedarf an einen Fachinstallateur.

**WARNING :**  
Dieses Produkt ist empfindlich und kann bei rücksichtslosem Umgang brechen, abplatzen oder Verletzungen verursachen. Bitte wenden Sie sich bei der Installation an einen Fachmann.

### IT

### LAVANDINO E SCARICO IN CERAMICA MANUALE D'ISTRUZIONI

#### Prima di installare

- Ispezionare il lavello prima dell'installazione per assicurarsi che non sia stato rotto o scheggiato durante la spedizione
- Osserva tutti i codici idraulici e di costruzione in base ai tuoi requisiti di stato
- Assicurarsi che il sito di installazione sia pulito e privo di polvere e detriti

#### Strumenti di cui potresti aver bisogno



### Step di installazione

#### 1. Segnare il rubinetto e la posizione del foro di scarico



Collocare il lavandino nella posizione desiderata sul Contropiano e segnare il foro di scarico e l'asse centrale del foro del rubinetto con una matita. Assicurarsi che lo Spazio sia adatto per rubinetto e lavandino. Si prega di consentire un minimo di 12 cm dalla parete al bordo del lavello.

#### 2. Trapana il contropiano



Tagliare l'apertura di scarico nel contropiano con una sega a tazza nell'area contrassegnata dalla matita.

#### 3. Installa lo scarico

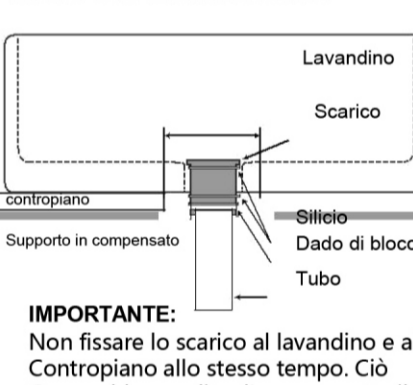

Collegare il drenaggio al lavandino in ceramica come mostrato. Si consiglia di utilizzare lo stucco con le Guarnizioni in silicone per prevenire eventuali perdite D'acqua. Assicurarsi che lo scarico sia correttamente Lavandino.

#### 4. Installare il lavandino

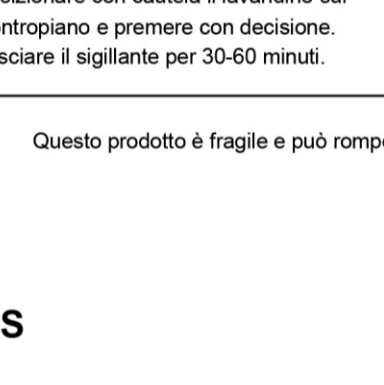

Controlla l'allineamento del lavello all'apertura del Piano di lavoro. Utilizzare una goccia di silicone Trasparente (o adesivo preferito) intorno alla parte Inferiore del lavandino. Posizionare con cautela il lavandino sul Contropiano e premere con decisione. Lasciare il sigillante per 30-60 minuti.

#### 5. Installare i dispositivi idraulici

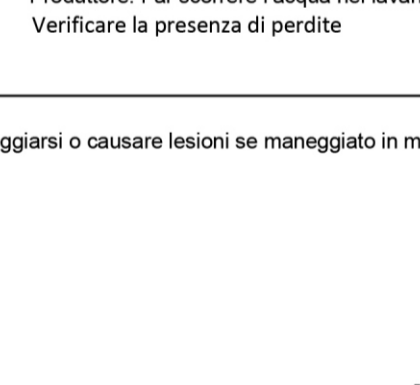

Collegare lo scarico al lavandino Collegare la trappola per drenare Collegare le connessioni di alimentazione dell'Acqua al rubinetto in base alle istruzioni del Produttore. Far scorrere l'acqua nel lavandino e Verificare la presenza di perdite

#### Installazione lavandino scarico

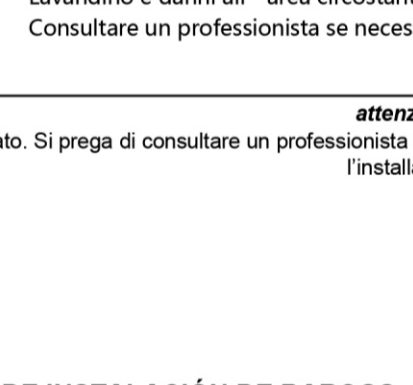

**IMPORTANTE:**  
Non fissare lo scarico al lavandino e al Contropiano allo stesso tempo. Ciò Causerebbe perdite d'acqua sotto il Lavandino e danni all'area circostante. Consultare un professionista se necessario.

**attenzione :**  
Questo prodotto è fragile e può rompersi, scheggiarsi o causare lesioni se maneggiato in modo avventato. Si prega di consultare un professionista durante l'installazione

### ES

### MANUAL DE INSTALACIÓN DE BARCOS CERÁMICOS DE FREGADERO Y DRENAJE

#### Antes de realizar la instalación

- Inspeccione el fregadero antes de realizar la instalación para asegurarse de que no haya estado rajado o astillado por el envío.
- Observe todos los códigos de plomería y construcción de acuerdo con los requisitos de su estado.
- Asegúrese de que el sitio de instalación esté limpio y libre de polvo y escombros.

#### Herramientas que necesita posiblemente

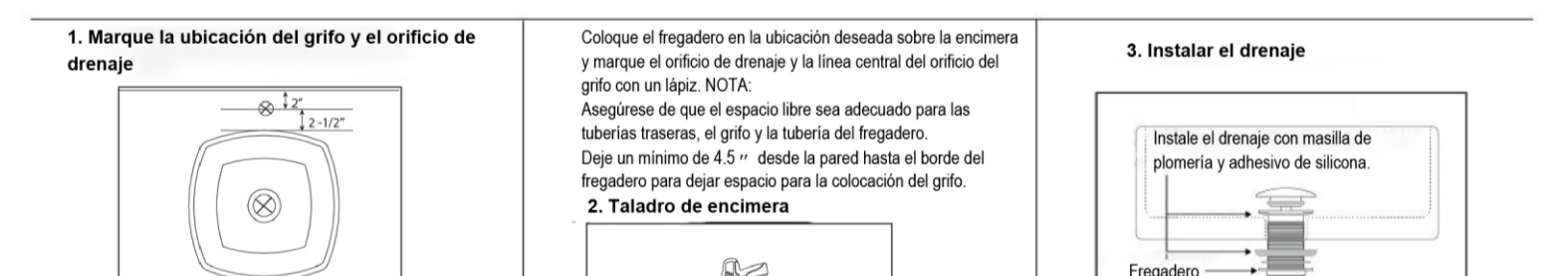

### Pasos de instalación

#### 1. Marque la ubicación del grifo y el orificio de drenaje

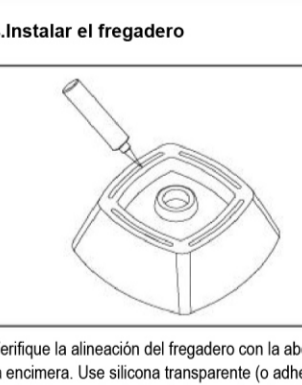

Coloque el fregadero en la ubicación deseada sobre la encimera y marque el trou de vidange et la ligne centrale del orificio del grifo con un lápiz. **NOTA:** Asegúrese de que el espacio libre sea adecuado para las tuberías traseras, el grifo y la tubería del fregadero. Deje un mínimo de 4,5" desde la pared hasta el borde del fregadero para dejar espacio para la colocación del grifo.

#### 2. Taladro de encimera



Corte la abertura de drenaje en la encimera con una sierra en el área marcada con el lápiz.

#### 3. Instalar el drenaje

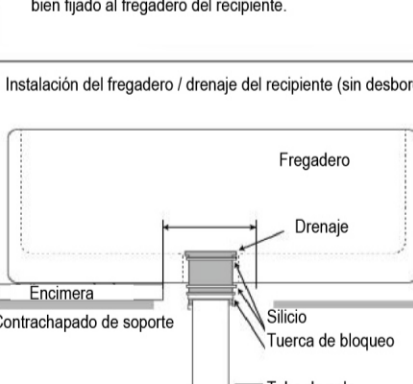

Conecte el drenaje emergente al fregadero de cerámica como lo que se muestra. Recomendamos que use masilla de plomero con el silicio para evitar cualquier posible fuga de agua. Asegúrese de que el drenaje esté bien fijado al fregadero del recipiente.

#### 4. Instalar el fregadero

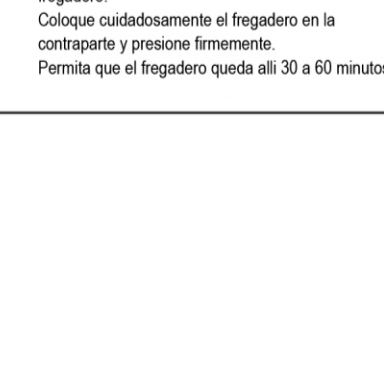

Verifique la alineación del fregadero con la abertura en la encimera. Use silicona transparente (o adhesivo preferido) para alrededor de la parte inferior del fregadero. Coloque cuidadosamente el fregadero en la contraparte y presione firmemente. Permita que el fregadero queda allí 30 a 60 minutos.

#### 5. Instalar accesorios de plomería

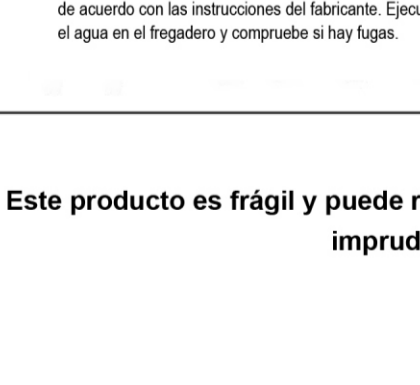

Conecte el drenaje al fregadero. Conecte la trampa al drenaje. Conecte las conexiones de suministro de agua al grifo de acuerdo con las instrucciones del fabricante. Ejecte el agua en el fregadero y compruebe si hay fugas.

#### Instalación del fregadero / drenaje del recipiente (sin desbordamiento)

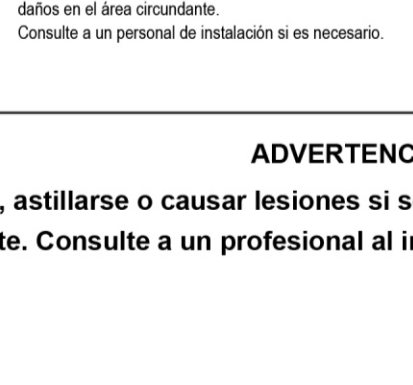

**Importante**  
No fije el drenaje al fregadero y la encimera al mismo tiempo. Si lo haga, se provocará fugas de agua debajo del fregadero y daños en el área circundante. Consulte a un personal de instalación si es necesario.

**ADVERTENCIA:**  
Este producto es frágil y puede romperse, astillarse o causar lesiones si se maneja imprudentemente. Consulte a un profesional al instalarlo.

### FR

### MANUEL D'INSTALLATION DE L'ÉVIER ET DU DRAIN EN CÉRAMIQUE

#### Avant l'installation

- Inspectez l'évier avant l'installation pour vous assurer qu'il n'a pas été fissuré ou ébréché pendant l'expédition.
- Observez tous les codes de plomberie et de bâtiment en fonction des exigences de votre état.
- Veuillez-vous que le site d'installation est propre et exempt de poussière et de débris.

#### Outils dont vous pourriez avoir besoin

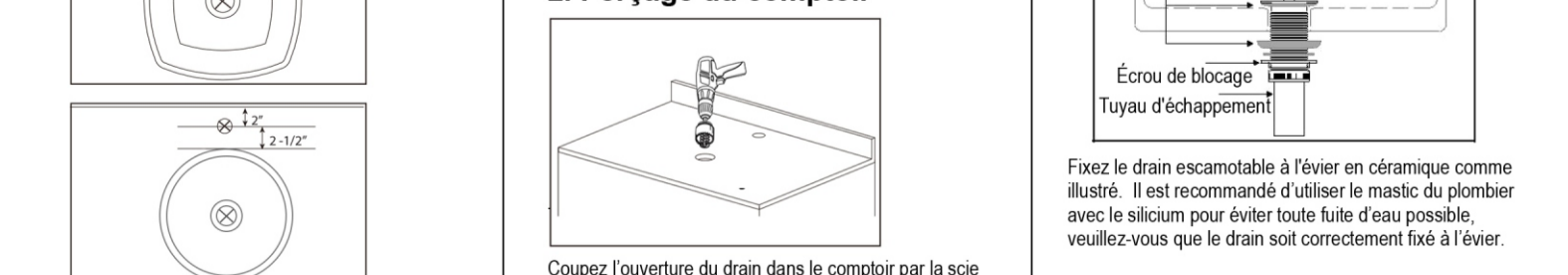

### Étapes d'installation

#### 1. Marquer l'emplacement du robinet et du trou de vidange

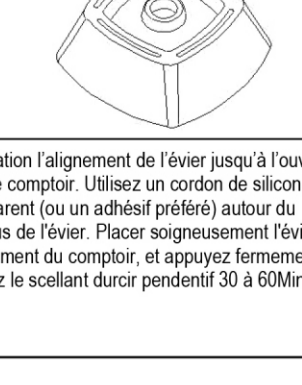

Placez l'évier à l'emplacement désiré sur le comptoir et marquez le trou de vidange et la ligne centrale de trou de robinet avec un crayon. **NOTE:** Assurez-vous que le dégagement est adapté à la plomberie du dos, au robinet et à la plomberie de l'évier. Veuillez permettre un minimum de 4,5" de mur en bord de l'évier pour le dégagement de placement de robinet "

#### 2. Perçage du comptoir

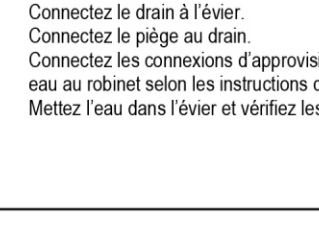

Coupez l'ouverture du drain dans le comptoir par la scie à trous sur la zone marquée par le crayon.

#### 3. Installation du drain

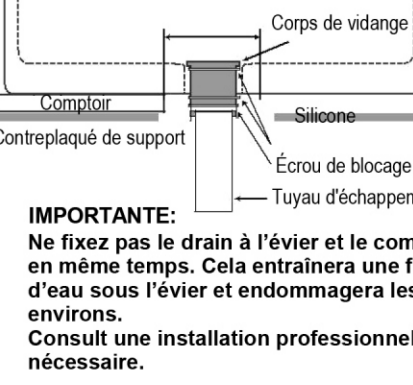

Fixez le drain escamotable à l'évier en céramique comme illustré. Il est recommandé d'utiliser le mastic de plombier avec le silicium pour éviter toute fuite d'eau possible, veuillez-vous que le drain soit correctement fixé à l'évier.

#### 4. Installation de l'évier



Vérification l'alignement de l'évier jusqu'à l'ouverture dans le comptoir. Utilisez un cordon de silicone transparent (ou un adhésif préféré) autour du dessous de l'évier. Placer soigneusement l'évier sur l'alignement du comptoir, et appuyez fermement. Laissez le scellant durcir pendant 30 à 60 minutes.

#### 5. Installation des appareils de plomberie



Connectez le drain à l'évier. Connectez le piège au drain. Connectez les connexions d'approvisionnement en eau au robinet selon les instructions du fabricant. Mettez l'eau dans l'évier et vérifiez les fuites

#### Installation de l'évier/drain (non-débordement)

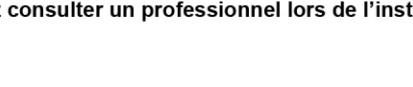

**IMPORTANTE:**  
Ne fixez pas le drain à l'évier et le comptoir en même temps. Cela entraînera une fuite d'eau sous l'évier et endommagera les environs. Consultez une installation professionnelle si nécessaire.

**Avertissement:**  
Ce produit est fragile et peut se casser, ou causer des blessures s'il est manipulé imprudemment. Veuillez consulter un professionnel lors de l'installation.